

Automatické maznice



simalube

 SWISS MADE



simalube

Výhody automatického mazania systémom simalube	3
simatec aplikácia «simatec world of maintenance»	4
simalube – the lubrication expert	5/6
simalube 15 ml	7
simalube IMPULSE connect	8
simalube multipoint	9
Aplikácie	10/11
Štandardné mazivá	12/13
Program príslušenstvo	13/14/15

simalube: kontinuálne mazanie poskytuje vysokú prevádzkovú spoľahlivosť pri nízkych nákladoch

Celosvetovo sa automatické maznice simalube používajú v miliónoch rôznych aplikáciách. Ide o najlepšie a cenovo najekonomickejšie riešenie pre kontinuálne dávkovanie tuku alebo oleja počas obdobia až jedného roka.

simalube – všade tam, kde pôsobia sily, niečo sa točí, alebo sa niečo pohne.



Výhody automatického mazania so systémom simalube

Automatické dávkovače maziva simalube nahrádzajú nákladný spôsob ručného mazania. Efektom nie je len úspora času, ale aj zamedzenie predávkovania alebo nedostatočného mazania. Náklady je možné znížiť až o 30%.

Optimálne mazanie

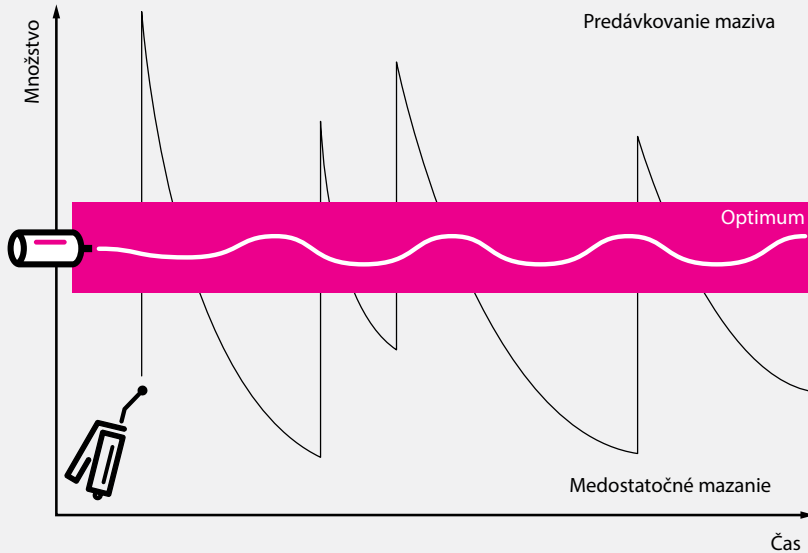

Kontinuálne mazanie so systémom simalube zamedzuje predávkovaniu alebo nedostatočnému mazaniu, ako sa často stáva pri ručnom spôsobe mazania.

Nízke náklady pri použití simalube

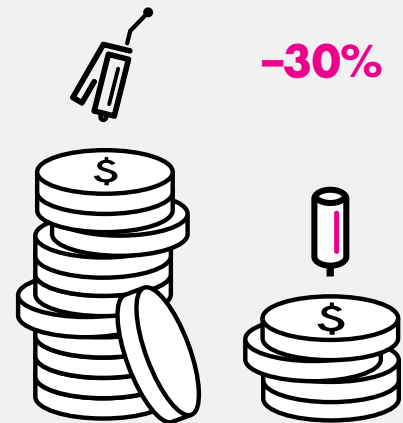

Úspora nákladov až do 30%:

- Úspora času a väčšia bezpečnosť pri práci vďaka kratším intervalom údržby
- Dlhšia životnosť zariadení a menej neplánovaných prestojov a opráv

Prínosy automatického mazania simalube



Nie je nutné ručné domazávanie

- Úspora času
- Zvýšenie prevádzkovej spoľahlivosti
- Ťažko prístupné mazacie miesta sú dlhodobo domazávané
- Menšia spotreba maziva



Žiadne nedostatočné alebo nadmerné mazanie

- Menšie opotrebenie
- Redukcia počtu odstávok
- Zvýšenie výkonu zariadení

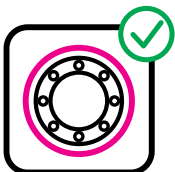

Vodotesný a uzavretý systém zamedzujúci preniknutiu prachu

- Žiadna zámena mazív
- Nízke riziko znečistenia
- Žiadne znečistenie mazacieho miesta



Súlad s medzinárodnými normami

- EX certifikované pre všetky zóny
- Zlepšená bezpečnosť na pracovisku
- Žiadny dopad na životné prostredie vďaka riadenej recyklácii a likvidácii podľa predpisov



READY TO LIFT OFF TO THE WORLD OF MAINTENANCE



Explore the next level of automatic lubrication:
simalube IMPULSE connect

simatec aplikácia «simatec world of maintenance»

S aplikáciou «simatec world of maintenance» spoločnosť simatec ag vytvorila platformu pre jednoduchšie a efektívnejšie riadenie procesov pri mazaní. Aplikácia ponúka užívateľovi možnosti zaznamenávania mazacích bodov, zaznamenávanie požadovaných parametrov pre mazanie a kontrolu či sledovanie činností súvisiacich s mazaním.

Váš osobný simatec asistent pre efektívne a precízne monitorovanie

Funkcionalita

- Konfigurácia a monitorovanie mazacích bodov pomocou aplikácie «simatec world of maintenance»
- Tvorba elektronických plánov mazania (Lubechart)
- Výpočtový program pre správne nastavenie vašich mazníc (Calculation Pro)

Výhody pre zákazníka

- Produkty simatec možno ovládať pomocou aplikácie «simatec world of maintenance»
- Tvorba personalizovaných, elektronických plánov mazania s nepretržitým monitorovaním všetkých mazacích miest
- Vďaka novej funkcii Lubechart je možné spravovať všetky mazacie body (manuálne/automatické)
- Úspora nákladov vďaka bezpečnej, zjednodušenej a efektívnej údržbe
- Aplikačné videá pomáhajú pri správnej inštalácii produktov
- Žiadne prerušenia výroby z dôvodu údržby a monitorovania, čo vedie k vyššej prevádzky schopnosti výrobných zariadení



Stiahnite aplikáciu «simatec world of maintenance»



Špecialista na mazanie



simalube – automatické jednobodové dávkovače maziva

K dispozícii v 5 veľkostiach, simalube nepretržite dávkuje mazivom rôzne mazacie miesta. Deň čo deň – až po dobu jedného roka.

Profitujte z výhod simalube

Spôľahlivosť

- Mazacie miesta sú zásobované mazivom kontinuálne
- Žiadne nemazané miesta
- Jednoduchá kontrola dávkovania maziva vďaka transparentnej nádobke dávkovača

Neškodí životnému prostrediu

- simalube je možné doplniť až 3-krát
- Jednoduchá likvidácia na konci dávkovacieho cyklu
- Maznice simalube neobsahujú toxické látky

Flexibilita

- simalube je k dispozícii v 5 veľkostiach: 15, 30, 60, 125 a 250 ml
- Dávkovací cyklus je voliteľný v rozsahu 1 až 12 mesiacov
- Dávkovanie je možné kedykoľvek upraviť
- Maznice simalube sa dodávajú bez náplne alebo s náplňou maziva

Neobmedzené možnosti nasadenia (viď. strany 10/11)

- Použitie v stiesnených a ťažko prístupných miestach
- V ľubovoľnej polohe a takisto pod vodou
- Pre teplotu okolia od -20°C do $+55^{\circ}\text{C}$
- Rozsiahle možnosti zabudovania vďaka širokému rozsahu príslušenstva
- Štandardný rozsah mazív zahŕňa moderné a osvedčené vysokovýkonné mazivá pre všetky aplikácie (pozri strany 12/13)

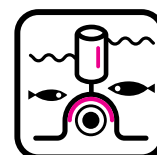
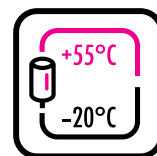
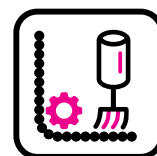

Pre ďalšie technické informácie pozrite
www.simatec.com/en/simalube/overview/technical-data



Funkcia



Technické údaje

Produkt	Automatická jednobodová maznica s dlhodobým dávkovaním pre tuky a oleje			
Pohon – systém	Suchý článok vyvíjajúci hnací plyn na báze vody			
Pracovný tlak	Max. 5 bar			
Nastavenie	Plynule 1 – 12 mesiacov (pre štandardné podmienky)			
Teplotný rozsah	– 20 °C po +55 °C teploty okolia (Konzistencia maziva sa teplotou mení)			
Teplota skladovania	Doporučená pri 20 °C ± 5 °C			
Dávkovaný objem	30 ml	60 ml	125 ml	250 ml
Hmotnosť s náplňou	~83 g	~117 g	~191 g	~380 g
Hmotnosť bez náplne	~56 g	~65 g	~80 g	~154 g
Možnosť opakovaného naplnenia	simalube dávkovače 15-250ml sú znovu plniteľné.			



Certifikácie



simalube 250



simalube 125



simalube 60

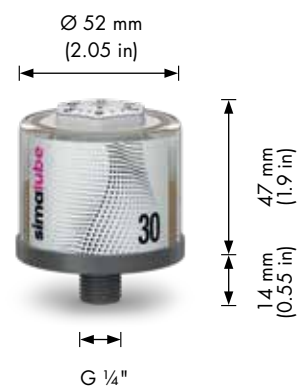

simalube 30



Pre určenie správnej hodnoty nastavenia času použite náš program «Calculation Pro», ktorý je k dispozícii zdarma.

simalube 15 ml



Najmenšia automatická maznica

V stiesnených priestoroch ponúka 15 ml maznica simalube perfektné riešenie. Svojimi kompaktnými rozmermi je na svetovom trhu jedinečná ako najmenšia automatická maznica. Funguje rovnako ako väčšie maznice simalube a ponúka rovnaké výhody.





Malá veľkosť prináša veľký výkon

- Úspora miesta vďaka kompaktným rozmerom
- Robustné hliníkové telo
- Rovnaká možnosť opakovaného plnenia, inštalácie a funkcie ako ostatné maznice simalube
- Alternatíva k simalube multipoint, keď je potrebných menej ako 5 mazacích bodov (pozrite stranu 9)

Rozmery



Technické údaje

Produkt	Automatická jednobodová maznica s dlhodobým dávkovaním pre tuky a oleje
Systém pohonu	Suchý článok vyvíjajúci hnací plyn na báze vody
Pracovný tlak	Max. 5 bar
Nastavenie	Plynule 1–12 mesiacov (pre štandardné podmienky)
Teplotný rozsah použitia	–20 °C po +55 °C teploty okolia (Konzistencia maziva sa teplotou mení)
Teplota skladovania	Doporučená pri 20 °C ±5 °C
Dávkovací výkon	15 ml
Hmotnosť s náplňou/bez náplne	~36 g / ~22,5 g
Certifikácie	   

simalube IMPULSE connect



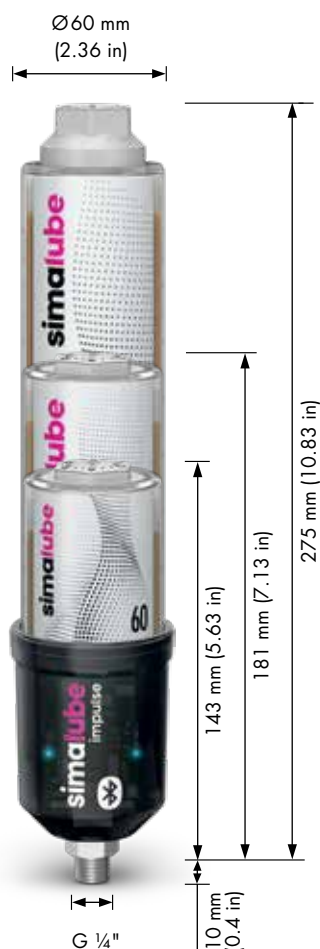

Digitálny tlakový zosilňovač do 10 barov

simalube IMPULSE connect je najnovšou generáciou tlakových zosilňovačov z produktovej rady simalube. Existujúce funkcionality IMPULSE boli doplnené o možnosť pripojenia zariadenia cez Bluetooth® so smartfónom. V spojení s novo vyvinutou simatec aplikáciou «simatec world of maintenance» dokážete maznice ľahko konfigurovať a potom monitorovať bez toho, aby ste museli byť priamo v mieste mazania. V aplikácii sa vám zobrazia informácie ako všeobecný stav, stav naplnenia, mazivo, veľkosť, dátum výmeny a spustenia mazania.



Technické údaje

Produkt	Automatický tlakový zosilňovač k mazniciam simalube
Systém pohonu	Elektromechanický
Elektrické napájanie	Súprava batérií* (alkalické) 6V 2,3Ah
Zobrazenie funkčnosti	LED zobrazenie stavu – zelená/červená/modrá každých 10 sekúnd. Monitoring prevádzkového stavu prostredníctvom aplikácie «simatec world of maintenance»
Konektivita**	IMPULSE connect podporuje Bluetooth® Low Energy 5.0 štandard. Spojenie v otvorenom priestore bez rušenia môže dosiahnuť až do 20 m
Objem dávkovania	Približne 0,5 ml na jeden fah (impulz)
Prevádzkový tlak	Max. 10 barov
Prevádzková teplota	Od -10 °C do +55 °C (14 °F do 131 °F)
Nastavenie času	1 až 12 mesiacov – určuje sa podľa nastavenia na simalube režim «Automatic» alebo režim «Time» predvolený v aplikácii.
Objem dávkovania	Závisí od veľkosti a nastavení simalube: 0,17 až 8,3 ml/deň
Veľkosti mazníc	60 ml, 125 ml, 250 ml
Mazivá	Tuky do NLGI 2 alebo oleje
Spojovací závit	G 1/4" (s integrovaným spätným ventilom)
Pripojovací závit	3 roky od dátumu výroby alebo 10 vyprázdnení maznice simalube (125 ml)
Trieda ochrany	 

* Batériu je potrebné vymeniť pri každej výmene maznice.

** Pripojenie IMPULSE connect je možné použiť aj bez aplikácie.



Viac technických informácií a video k simalube IMPULSE connect nájdete na www.simatec.com/en/simalube/simalube-impulse-connect



simalube multipoint



Automatický viacbodový dávkovač maziva

Viacbodová maznica simalube umožňuje dodávať mazivo do piatich miest rovnomerne a súčasne po dobu 1 roka rovnakým spôsobom ako iné simalube dávkovače. Systém rýchleho napojenia na dávkovaciú vsuvku umožňuje maznicu jednoducho a rýchlo vymeniť po jej vyprázdnení.

Univerzálna maznica pre lineárne vedenia

- 5×8 ml obsah maziva
- Umožňuje veľmi malý výkon dávkovania počas dlhej doby nasadenia
- Spojka na dávkovaciú vsuvku
- Rýchlospojka pripojovacej hadice
- Ideálne pre mazanie lineárnych vedení

Rozmery



Technické údaje

Produkt	Automatická viac bodová maznica s dlhodobým dávkovaním pre tuky a oleje
Systém pohonu	Suchý článok vyvíjajúci hnací plyn na báze vody
Pracovný tlak	Max. 5 bar
Nastavenie	Plynule 1–12 mesiacov (pre štandardné podmienky)
Teplotný rozsah použitia	-20 °C po +55 °C teploty okolia (Konzistencia maziva sa teplotou mení)
Teplota skladovania	Doporučená pri 20 °C ±5 °C
Dávkovací výkon	5×8 ml
Hmotnosť s náplňou/bez náplne	~147 g / ~120 g
Certifikácie	CE Ex UK CA

Aplikácie mazníc simalube



Zdvíhacie zariadenia



Vretená mechanického zdvíhacieho zariadenia na vagóny a lokomotívy sú spoľahlivo mazané maznicou simalube až 12 mesiacov.

Potravinársky priemysel



Hnacia refaz chladiaceho dopravného pásu je vyčistená, mazaná špeciálnymi modrými kefkami a 2 maznicami simalube SL18 vo veľkostiach 30 a 60 ml.

Výroba betónu, ťažba štrku



2 maznice simalube 250 ml s kefkou zabezpečujú čistenie a mazanie refazového pohonu bubnovej práčky.

Žeriavy



Maznica simalube 125 ml zabezpečuje mazanie centrálnej otočky žeriava.

Výroba betónu, ťažba štrku



V štrkovni je simalube IMPULSE v prevádzke s 125 ml maznicou. Zariadenia sa konfigurujú a spravujú pomocou aplikácie «simatec world of maintenance».

Výťahy a pohyblivé schody



125 ml maznica simalube maže vodiace profily výťahov a zabraňuje suchému treniu. Mazací systém je pripevnený priamo na strechu kabíny.

Tlačiarenské stroje



simalube viacbodový dávkovač dodáva mazivo do piatich lineárnych vodičov rezacieho a stohovacieho zariadenia v tlačiarňach.

Úprava vody/čistiarne odpadových vôd



60 ml maznice na elektromotore a hnacom hriadelí zabezpečujú nepretržité mazanie odstredivého čerpadla.

Recyklačné zariadenia



125 ml maznica simalube zabezpečuje mazanie ložiska dopravného pásového pásu.

Stroje a zariadenia



15 ml maznice simalube s kefkami nepretržite zásobujú olejom stojan nakladacieho stroja. Ďalšie 15 ml maznice simalube domazávajú prírubové ložiská.



Mnoho ďalších aplikácií nájdete na web stránke www.simatec.com/en/simalube/industries





simalube štandardné mazivá a príslušenstvo

MAZACÍ TUK	NLGI	Zahusťovadlo	Teplotný rozsah	Viskozita pri 40 °C	Valivé ložiská	Kĺzné ložiská	Lineárne vedenia	Prevodovky / ozubené lyže	Vretená	Hriadelové tesnenia	Rezače
SL01 Viacúčelové mazivo	2	Lítium-Calcium	-30 °C až 120 °C	100	+	+	•	•	+	+	-
SL02 Viacúčelové mazivo s MoS ₂	2	Lítium	-25 °C až 130 °C	370	•	+	-	+	-	-	-
SL04 Vysokoteplotné mazivo	2	Anorganické zahusťovadlo	-20 °C až 160 °C	500	+	•	-	•	•	-	-
SL06 Vodeodolný tekutý tuk (EP)	0	Calcium-Lítium	-30 °C až 100 °C	75	+	+	+	+	•	-	-
SL09 Biologicky odbúrateľné mazivo	2	Lítium-Calcium	-20 °C až 100 °C	100	+	+	•	•	-	-	-
SL10 Mazivo pre potravinársky priemysel (NSF H1)	2	Aluminium-Komplex	-40 °C až 120 °C	330	+	+	•	+	•	-	-
SL12 Tekuté mazivo pre potravinársky priemysel (NSF H1)	0	Aluminium-Komplex	-40 °C až 130 °C	350	+	+	+	+	•	-	-
SL24 Mazací tuk pre široký rozsah teplôt (EP)	2	Lítium-Komplex	-30 °C až 140 °C	185	+	+	•	•	+	+	-
SL25 Vysokorychlostné mazivo	2	Polyurea	-20 °C až 160 °C	110	+	•	-	•	•	-	-
SL26 Vysokovýkonné mazivo (EP)	1,5	Calcium-Komplex	-20 °C až 150 °C	460	+	+	-	•	•	-	-

+ doporučené • možné - neodporúčané



Technické listy mazacích tukov a olejov su dostupné na stránke www.simatec.com/en/simalube/overview/lubricants



OLEJ	ISO-VG	Základný olej	Teplotný rozsah	Viskozita pri 40 °C	Valivé ložiská	Klzné ložiská	Lineárne vedenia	Prevodovky/ ozubené koly	Yretená	Hriade ové tesnenia	Reaze
SL14 Refazový olej (EP)	68	Minerálny olej	-10 °C až 90 °C	68	-	•	•	-	-	-	+
SL15 Vysokoteplotný refazový olej (EP)	-	Syntetický olej	-30 °C až 250 °C	250	-	•	•	-	-	-	+
SL16 Strojový olej	68	Minerálny olej	-20 °C až 100 °C	68	-	•	•	-	-	-	+
SL18 Olej pre potravinársky priemysel (NSF H1)	220	Syntetický olej	-15 °C až 150 °C	220	-	•	•	-	-	-	+
SL19 Bio refazový olej	-	Repkový olej	-15 °C až 100 °C	60	-	•	•	-	-	-	+

+ doporučené • možné - nedoporučené

Príklady použitia

Systém príslušenstva umožňuje použiť simalube kdekoľvek a vo všetkých pracovných polohách.

Mazanie reťaze s bočným pripojením

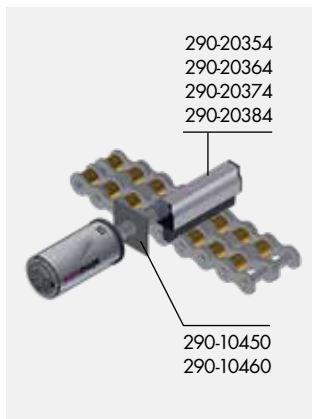

Montážny držiak s upevňovacím uholníkom

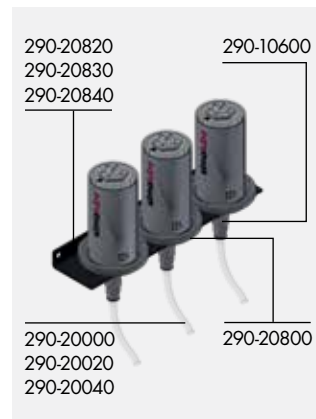

Vodiace profily výťahov alebo mazanie oceľového lana



Mazanie reťaze pomocou štetca a 2 fixačných objímok

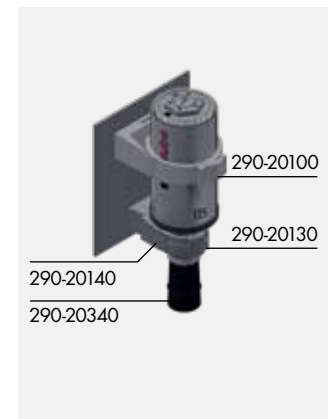

Fixný montážny držiak so simalube ochranným krytom



Mazanie reťaze s fixačnou objímkou



Štetec s 90° pripojovacím adaptérom



Mazanie reťaze s univerzálnym prestaviteľným držiakom

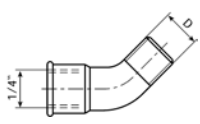
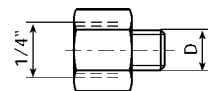
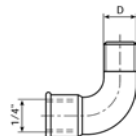
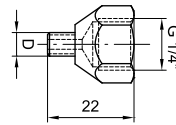
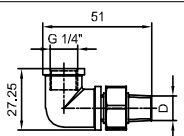
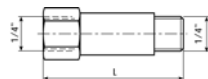
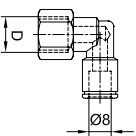
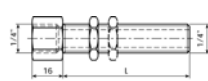
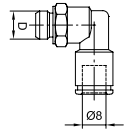
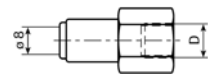
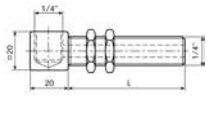
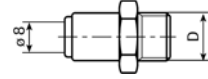
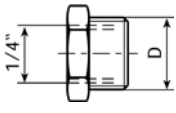
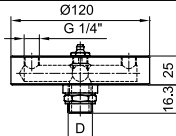
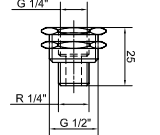
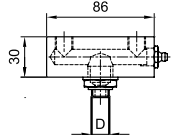

Pripojenia

	Kolienka 45° D R 1/4 Nr. 290-10010		Redukčná vsuvka D G 1/8 G 1/4 M 6 M 8 M 8x1 Nr. 290-10200 290-10210 290-10220 290-10230 290-10240 D M 10 M 10x1 M 12 M 12x1,5 UNF 1/4 Nr. 290-10250 290-10260 290-10270 290-10280 290-11210
	Kolienka 90° D R 1/4 Nr. 290-10020		Redukčný fitting v spevnenej verzii Nerez D M6 UNF 1/4 Nr. 290-15000 290-15010
	Kolienko 90° polohovateľné D R 1/4 Nr. 290-10040		Predĺžovací adaptér L 10 35 50 [mm] Nr. 290-10210 290-10400 290-10410
	Rýchlospojka uhlová pre hadicu Ø 8 mm D G 1/4 Nr. 290-10030		Závitové pripojenia na plech veľkosť 25 mm vrátane 1 matice/veľkosť 60 mm vrátane 2 matic L 25 60 [mm] Nr. 290-10450 290-10460
	Rýchlospojka uhlová pre hadicu Ø 8 mm D G 1/8 G 1/4 Nr. 290-10070 290-10080		Rýchlospojka pre hadicu Ø 8 mm D G 1/4 Nr. 290-10600
	90° pripojenie so závitom vrátane 2 matic (len pre olej) L 70 [mm] Nr. 290-10050		Rýchlospojka pre hadicu Ø 8 mm D G 1/8 G 1/4 G 3/8 Nr. 290-10700 290-10710 290-10720
	Pripojovacia vsuvka D G 3/8 G 1/2 Nr. 290-10100 290-10110		4 - bodový adaptér D G 1/2 G 1/4 Nr. 290-41000 290-41010
	Upevňovacia vsuvka G 1/2" - R 1/4" L 25 [mm] Nr. 290-10150		2 - bodový adaptér D G 1/2 G 1/4 Nr. 290-41020 290-41030

Príslušenstvo mazníc a iné

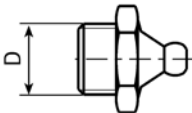
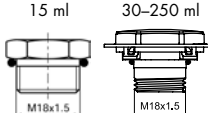
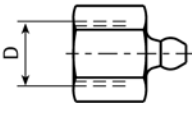
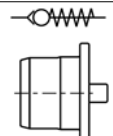
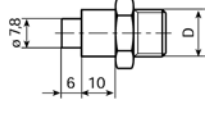
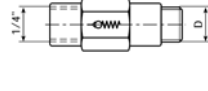
	Plniaca vsuvka na premazanie a naplnenie mazacích kanálikov D R 1/4 Nr. 290-30110		Hnacia hlavica pre znovonaplnenie <table border="1"> <tr> <td>15 ml</td> <td>30 ml</td> <td>60 ml</td> <td>125 ml</td> <td>250 ml</td> </tr> <tr> <td>Nr. 220-50020</td> <td>220-50040</td> <td>220-50060</td> <td>220-50080</td> <td>220-50100</td> </tr> </table>	15 ml	30 ml	60 ml	125 ml	250 ml	Nr. 220-50020	220-50040	220-50060	220-50080	220-50100
15 ml	30 ml	60 ml	125 ml	250 ml									
Nr. 220-50020	220-50040	220-50060	220-50080	220-50100									
	Doplňovacia guľička pre opätovné naplnenie simalube D G 1/4 Nr. 290-30120		Spätný ventil so zátkou plast Nr. 290-50600										
	Plniaci nástavec do mazacej pištole pre opätovné plnenie simalube D R 1/4 R 3/8 Nr. 290-30130 290-30140		Spätný ventil D G 1/8 G 1/4 G 1/4 Nr. 290-20200 290-20210 290-20230 Bar 0.05 0.05 1.0										

Ochranné príslušenstvo

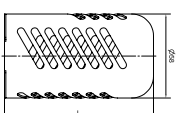
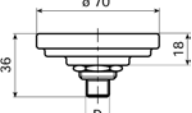
	Ochranný kryt k montážnemu držiakuart. 290-20800 <table border="1"> <tr> <td>30 ml</td> <td>≤125 ml</td> <td>250 ml</td> </tr> <tr> <td>L 43</td> <td>105</td> <td>195 [mm]</td> </tr> <tr> <td>Nr. 290-20860</td> <td>290-20810</td> <td>290-20850</td> </tr> </table>	30 ml	≤125 ml	250 ml	L 43	105	195 [mm]	Nr. 290-20860	290-20810	290-20850		Montážny držiak pre všetky veľkosti simalube D R 1/4 Nr. 290-20800
30 ml	≤125 ml	250 ml										
L 43	105	195 [mm]										
Nr. 290-20860	290-20810	290-20850										

Kefky

	Štetec DxL $\varnothing 25 \times 45$ [mm] Nr. 290-20340		Kefka pre vysoké teploty H 25 [mm] Nr. 290-20500																						
	Štetec krátky DxL $\varnothing 25 \times 15$ [mm] Nr. 290-20410		Kefka pre vysoké teploty Pripojenie zhora a z boku <table border="1"> <tr> <td>H</td> <td>40</td> <td>100</td> <td>[mm]</td> </tr> <tr> <td>Nr.</td> <td>290-20510</td> <td>290-20530</td> <td></td> </tr> </table>	H	40	100	[mm]	Nr.	290-20510	290-20530															
H	40	100	[mm]																						
Nr.	290-20510	290-20530																							
	Kefka FN pre potravinársky priemysel <table border="1"> <tr> <td>L</td> <td>25</td> <td>40</td> <td>70</td> <td>100</td> <td>[mm]</td> </tr> <tr> <td>Nr.</td> <td>290-20380</td> <td>290-20350</td> <td>290-20360</td> <td>290-20370</td> <td></td> </tr> <tr> <td>Nr.</td> <td>290-20385</td> <td>290-20355</td> <td>290-20365</td> <td>290-20375</td> <td></td> </tr> </table>	L	25	40	70	100	[mm]	Nr.	290-20380	290-20350	290-20360	290-20370		Nr.	290-20385	290-20355	290-20365	290-20375			Výfahová kefka Výfahová kefka 5-16 mm, výška 32 mm 16-32 mm, výška 32 mm <table border="1"> <tr> <td>Nr.</td> <td>290-20390</td> <td>Nr.</td> <td>290-20440</td> </tr> </table>	Nr.	290-20390	Nr.	290-20440
L	25	40	70	100	[mm]																				
Nr.	290-20380	290-20350	290-20360	290-20370																					
Nr.	290-20385	290-20355	290-20365	290-20375																					
Nr.	290-20390	Nr.	290-20440																						
	Kefka s bočným napojením SFN pre potravinársky priemysel <table border="1"> <tr> <td>L</td> <td>25</td> <td>40</td> <td>70</td> <td>100</td> </tr> <tr> <td>Nr.</td> <td>290-20384</td> <td>290-20354</td> <td>290-20364</td> <td>290-20374</td> </tr> <tr> <td>Nr.</td> <td>290-20357</td> <td>290-20367</td> <td>290-20377</td> <td></td> </tr> </table>	L	25	40	70	100	Nr.	290-20384	290-20354	290-20364	290-20374	Nr.	290-20357	290-20367	290-20377			Výfahová kefka malá 5-16 mm, výška 32 mm <table border="1"> <tr> <td>Nr.</td> <td>290-20420</td> </tr> </table>	Nr.	290-20420					
L	25	40	70	100																					
Nr.	290-20384	290-20354	290-20364	290-20374																					
Nr.	290-20357	290-20367	290-20377																						
Nr.	290-20420																								

Montážne príslušenstvo

	a) Hadička b) Hadička pre teploty do 260°C c) Hadička pre malé ohyby <table border="1"> <tr> <td>L</td> <td>na meter, $\varnothing 8/6$ mm</td> </tr> <tr> <td>Nr.</td> <td>290-20000/...m 290-20020/...m 290-20040/...m</td> </tr> </table>	L	na meter, $\varnothing 8/6$ mm	Nr.	290-20000/...m 290-20020/...m 290-20040/...m		Dištančný držiak k držiaku nádoby pre kruhový štetec art. 290-20130 <table border="1"> <tr> <td>H</td> <td>15</td> <td>[mm]</td> </tr> <tr> <td>Nr.</td> <td>290-20140</td> <td></td> </tr> </table>	H	15	[mm]	Nr.	290-20140													
L	na meter, $\varnothing 8/6$ mm																								
Nr.	290-20000/...m 290-20020/...m 290-20040/...m																								
H	15	[mm]																							
Nr.	290-20140																								
	Fixačná objímka pre simalube/štetec plast <table border="1"> <tr> <td>D</td> <td>22 (SL 15 ml)</td> <td>28 (Brush)</td> <td>50 (SL 30-250 ml)</td> <td>[mm]</td> </tr> <tr> <td>Nr.</td> <td>290-20150</td> <td>290-20130</td> <td>290-20100</td> <td></td> </tr> </table>	D	22 (SL 15 ml)	28 (Brush)	50 (SL 30-250 ml)	[mm]	Nr.	290-20150	290-20130	290-20100			Upevňovací uholník k montážnemu držiaku simalube art. 290-20800 <table border="1"> <tr> <td></td> <td>1x</td> <td>3x</td> <td>5x</td> </tr> <tr> <td>L</td> <td>75</td> <td>240</td> <td>390</td> </tr> <tr> <td>Nr.</td> <td>290-20820</td> <td>290-20830</td> <td>290-20840</td> </tr> </table>		1x	3x	5x	L	75	240	390	Nr.	290-20820	290-20830	290-20840
D	22 (SL 15 ml)	28 (Brush)	50 (SL 30-250 ml)	[mm]																					
Nr.	290-20150	290-20130	290-20100																						
	1x	3x	5x																						
L	75	240	390																						
Nr.	290-20820	290-20830	290-20840																						
	Magnetický držiak pre fixačnú objímku Nr. 290-20190		Malá konzola "L" pre simalube 15-60 ml Nr. 290-20870																						
	Adaptér pre nádobku (60mm) plast <table border="1"> <tr> <td>D</td> <td>50</td> <td>[mm]</td> </tr> <tr> <td>Nr.</td> <td>290-20120</td> <td></td> </tr> </table>	D	50	[mm]	Nr.	290-20120			Držiak univerzálny nastaviteľný Nr. 290-28000																
D	50	[mm]																							
Nr.	290-20120																								

Montážne dielce simalube multipoint

	Quick connection pre hadičku $\varnothing 4$ mm <table border="1"> <tr> <td>D</td> <td>G 1/8</td> <td>G 1/4</td> <td>M 5</td> <td>M 6</td> </tr> <tr> <td>Nr.</td> <td>290-11700</td> <td>290-11710</td> <td>290-11720</td> <td>290-11730</td> </tr> </table>	D	G 1/8	G 1/4	M 5	M 6	Nr.	290-11700	290-11710	290-11720	290-11730		Hadička k dispozícii v metroch <table border="1"> <tr> <td>L</td> <td>na meter</td> <td>$\varnothing 4/2,7$ mm</td> </tr> <tr> <td>Nr.</td> <td>290-21000/...m</td> <td></td> </tr> </table>	L	na meter	$\varnothing 4/2,7$ mm	Nr.	290-21000/...m	
D	G 1/8	G 1/4	M 5	M 6															
Nr.	290-11700	290-11710	290-11720	290-11730															
L	na meter	$\varnothing 4/2,7$ mm																	
Nr.	290-21000/...m																		
	Pripojovací kus SLM <table border="1"> <tr> <td>D</td> <td>5x $\varnothing 4$ mm</td> </tr> <tr> <td>Nr.</td> <td>290-29000</td> </tr> </table>	D	5x $\varnothing 4$ mm	Nr.	290-29000														
D	5x $\varnothing 4$ mm																		
Nr.	290-29000																		

Kartuše s mazacím tukom a nádoby s olejom na predmazanie

	Kartuša s mazacím tukom 400 ml <table border="1"> <tr> <td></td> <td>SL01</td> <td>SL02</td> <td>SL04</td> <td>SL06</td> <td>SL09</td> </tr> <tr> <td>Nr.</td> <td>290-70010</td> <td>290-70020</td> <td>290-70040</td> <td>290-70060</td> <td>290-70090</td> </tr> <tr> <td></td> <td>SL10</td> <td>SL12</td> <td>SL24</td> <td>SL25</td> <td>SL26</td> </tr> <tr> <td>Nr.</td> <td>290-70100</td> <td>290-70120</td> <td>290-70240</td> <td>290-70250</td> <td>290-70260</td> </tr> </table>		SL01	SL02	SL04	SL06	SL09	Nr.	290-70010	290-70020	290-70040	290-70060	290-70090		SL10	SL12	SL24	SL25	SL26	Nr.	290-70100	290-70120	290-70240	290-70250	290-70260		Nádobka s mazacím olejom 0,5 l <table border="1"> <tr> <td></td> <td>SL14</td> <td>SL15</td> <td>SL16</td> <td>SL18</td> <td>SL19</td> </tr> <tr> <td>Nr.</td> <td>290-71140</td> <td>290-71150</td> <td>290-71160</td> <td>290-71180</td> <td>290-71190</td> </tr> </table>		SL14	SL15	SL16	SL18	SL19	Nr.	290-71140	290-71150	290-71160	290-71180	290-71190
	SL01	SL02	SL04	SL06	SL09																																		
Nr.	290-70010	290-70020	290-70040	290-70060	290-70090																																		
	SL10	SL12	SL24	SL25	SL26																																		
Nr.	290-70100	290-70120	290-70240	290-70250	290-70260																																		
	SL14	SL15	SL16	SL18	SL19																																		
Nr.	290-71140	290-71150	290-71160	290-71180	290-71190																																		

Príslušenstvo k simalube IMPULSE

	simalube IMPULSE connect násobič tlaku Nr. 230-10100		Blok batérií <table border="1"> <tr> <td>Power</td> <td>6 V 2,3 Ah</td> </tr> <tr> <td>Nr.</td> <td>230-50000</td> </tr> </table>	Power	6 V 2,3 Ah	Nr.	230-50000
Power	6 V 2,3 Ah						
Nr.	230-50000						

simatec – inovatívne riešenia s vysokou úžitkovou hodnotou pre zákazníka

simatec je švajčiarska rodinná firma s medzinárodnou pôsobnosťou. Od svojho založenia v roku 1983 vyvíja, vyrába a dodáva inovatívne produkty orientované do montáže a údržby valivých ložísk s obchodným menom simalube, simatherm a simatool.

V popredí záujmu je priamy úžitok pre zákazníka. Vďaka novo vyvinutým technológiám simatec zjednodušuje zložité procesy a znižuje bežnú údržbu pre desaťtisíce zariadení na celom svete.

Vybraní distribútori zabezpečujú predaj simatec produktov pre údržbu po celom svete. Poskytujú súčasne odborný servis a individuálne kvalifikované poradenstvo.

Výrobky simatec určené pre údržbu – technika v priemysle



Dávkovač maziva

Maznice simalube poskytujú automatické mazanie s dobou dávkovania od jedného mesiaca až do jedného roka. Ich výkon je plynulo nastaviteľný. simalube umožňuje mazanie akéhokoľvek miesta ideálnym dávkovaním mazacieho tuku alebo oleja. Odstraňuje tým potrebu ručného mazania a súčasne znižuje náklady na údržbu.



Indukčné ohrievače

simatherm ohrievače zohrievajú kruhové kovové dielce, napr. valivé ložiská v krátkom čase. Takto môžu byť dielce rýchlo a efektívne namontované. Indukčný ohrev kovových obrobkov je hospodárny a ekologický. simatec má vo svete vedúce postavenie v uvedenom produktovom segmente.



Náradie

Sady náradia simatool umožňujú rýchlu demontáž a montáž valivých ložísk a tesnení. Náradie je s obľubou používané vo všetkých priemysloch v údržbárskych dielňach po celom svete.

simalube

simatherm

simatool



simatec



**Oficiálny predajný partner
simatec**

IKEMA, spol. s r.o.
Tabaková 2
900 27 Bernolákovo
Tel.: +421 2 45 99 48 76
ikema@ikema.sk
www.ikema.sk

